

## Planing tools / Резцы строгальные

Planing tools for machining of steel  
Резцы строгальные для обработки стали

Planing tools for machining of cast  
Резцы строгальные для обработки чугуна



OGT-Group Trade Ltd.  
222720 Dzerzhinsk, Belarus  
44 Fominyh str.  
tel. + 375 1716 2 44 44  
[www.ogt.by](http://www.ogt.by)  
[info@ogt.by](mailto:info@ogt.by)



## РЕЗЦЫ СТРОГАЛЬНЫЕ ПРОХОДНЫЕ С ПЛАСТИНАМИ ИЗ ТВЕРДОГО СПЛАВА

### ГОСТ 18891-73

Carbide tipped bull – nose planing tools

Тип 1

Резцы проходные изогнутые с углом в плане  $\varphi = 45^\circ$

Исполнение 1

Исполнение 2

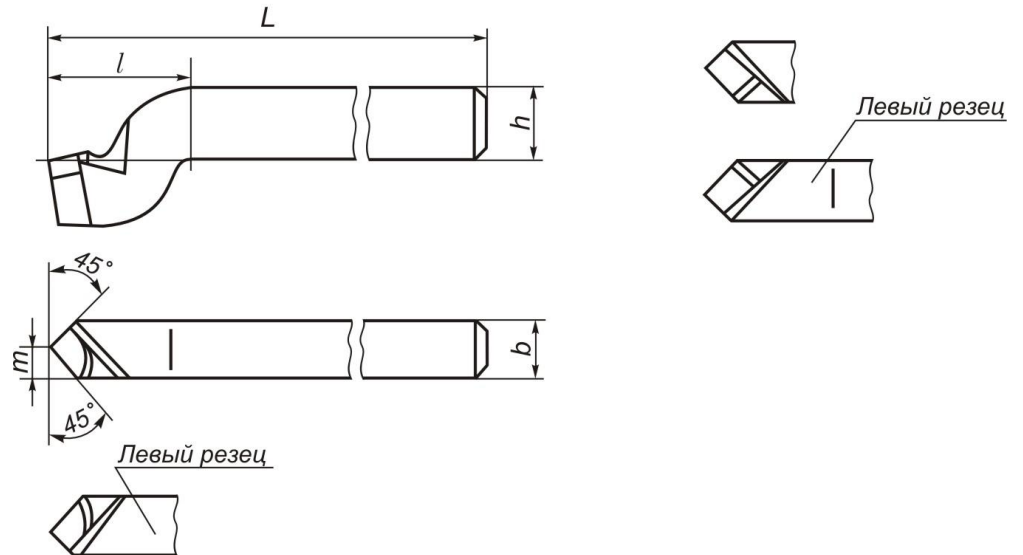

Обозначение		Исполнение	Сечение резца h x b	L	l	m	Для заметок
правый	левый						
2171-0001	2171-0002	1	20x16	190	40	9	
-0051	-0052	2					
-0003	-0004	1	25x20	220	50	12	
-0053	-0054	2					
-0005	-0006	1	32x25	280	63	14	
-0055	-0056	2					
-0007	-0008	1	40x32	340	80	18	
-0057	-0058	2					



# РЕЗЦЫ СТРОГАЛЬНЫЕ

## РЕЗЦЫ СТРОГАЛЬНЫЕ ПРОХОДНЫЕ С ПЛАСТИНАМИ ИЗ ТВЕРДОГО СПЛАВА

ГОСТ 18891-73

Carbide tipped bull – nose planing tools

Тип 2

Резцы проходные прямые с углом в плане  $\varphi = 45^\circ$

Исполнение 1

Исполнение 2

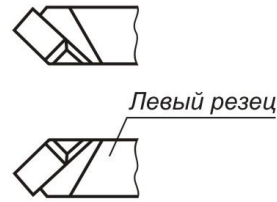
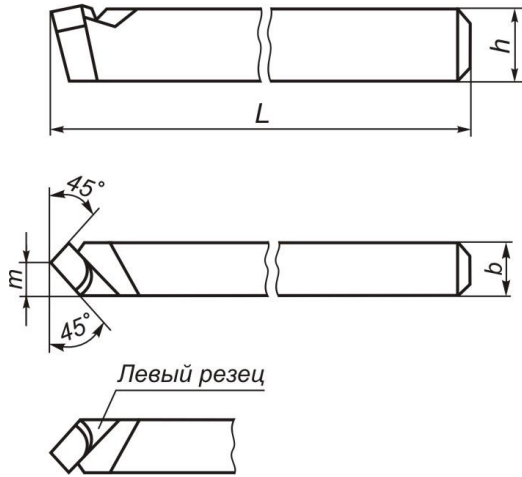

Обозначение		Исполнение	Сечение резца $h \times b$	L	m	Для заметок
правый	левый					
2171-0001	2171-0002	1	20x16	170	9	
-0051	-0052	2				
-0003	-0004	1	25x20	200	12	
-0053	-0054	2				
-0005	-0006	1	32x25	250	14	
-0055	-0056	2				
-0007	-0008	1	40x32	300	18	
-0057	-0058	2				



РЕЗЦЫ СТРОГАЛЬНЫЕ ЧИСТОВЫЕ ШИРОКИЕ  
ИЗОГНУТЫЕ С ПЛАСТИНАМИ ИЗ ТВЕРДОГО СПЛАВА

Carbide tipped broad – nosed finishing gooseneck tools

ГОСТ 18892-73

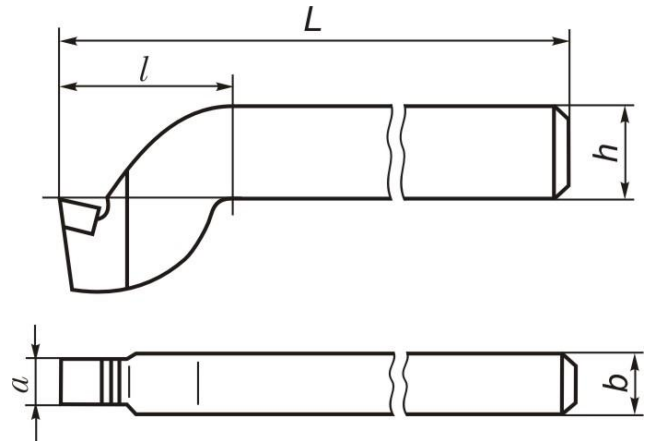

Обозначение	Сечение резца $h \times b$	$L$	$l$	$a$	Для заметок
2173-0001	20x12	190	40	12	
-0002	25x16	220	50	14	
-0003	32x20	280	63	18	
-0004	40x25	340	80	22	
-0005	50x32	400	100	25	



# РЕЗЦЫ СТРОГАЛЬНЫЕ

## РЕЗЦЫ СТРОГАЛЬНЫЕ ПОДРЕЗНЫЕ С ПЛАСТИНАМИ ИЗ ТВЕРДОГО СПЛАВА

Carbide tipped undercutting planing tools

ГОСТ 18893-73

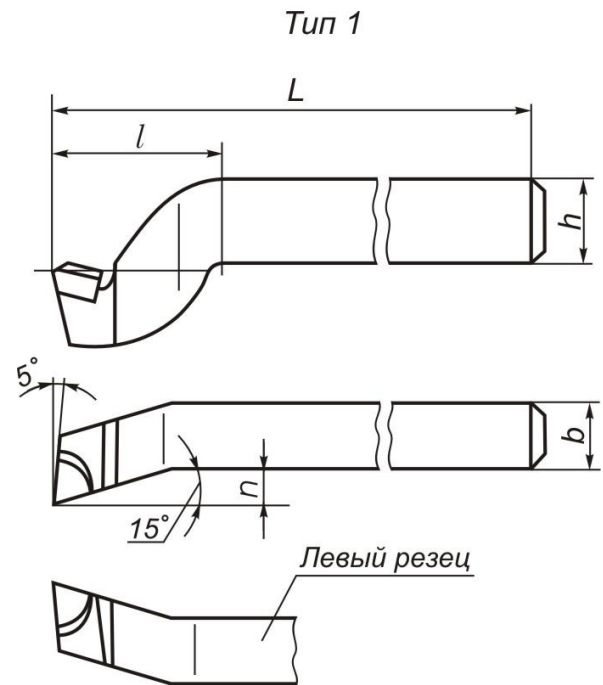

Обозначение		Сечение резца $h \times b$	$L$	$l$	$n$	Для заметок
правый	левый					
2175-0021	2175-0022	20x16	190	40	8,0	
-0023	-0024	25x20	220	50	10,0	
-0025	-0026	32x25	280	63	12,5	
-0027	-0028	40x32	340	80	15,0	



## РЕЗЦЫ СТРОГАЛЬНЫЕ ОТРЕЗНЫЕ И ПРОРЕЗНЫЕ ИЗОГНУТЫЕ С ПЛАСТИНАМИ ИЗ ТВЕРДОГО СПЛАВА

ГОСТ 18894-73

Carbide tipped cutting – of and gooseneck squaring tools

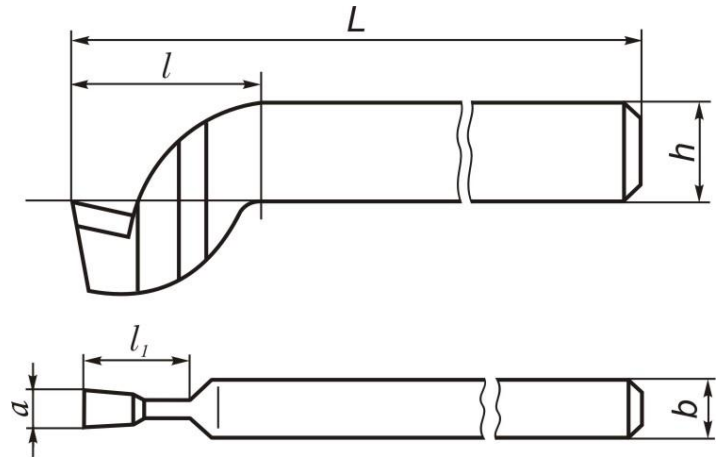

Обозначение	Сечение резца $h \times b$	$L$	$l$	$l_1$	$a$	Для заметок
2177-0001	20x12	190	40	25	5	
-0002	25x16	220	50	30	6	
-0003					8	
-0004					8	
-0005	32x20	280	63	35	10	
-0006					8	
-0007	40x25	340	80	40	10	
-0008					12	



## РЕЗЦЫ СТРОГАЛЬНЫЕ

РЕЗЦЫ СТРОГАЛЬНЫЕ ОТРЕЗНЫЕ И ПРОРЕЗНЫЕ  
ИЗОГНУТЫЕ С ПЛАСТИНАМИ ИЗ БЫСТРОРЕЖУЩЕЙ  
СТАЛИ

H.S.S. tipped cutting off and gooseneck sugaring tools

ГОСТ 18890-73

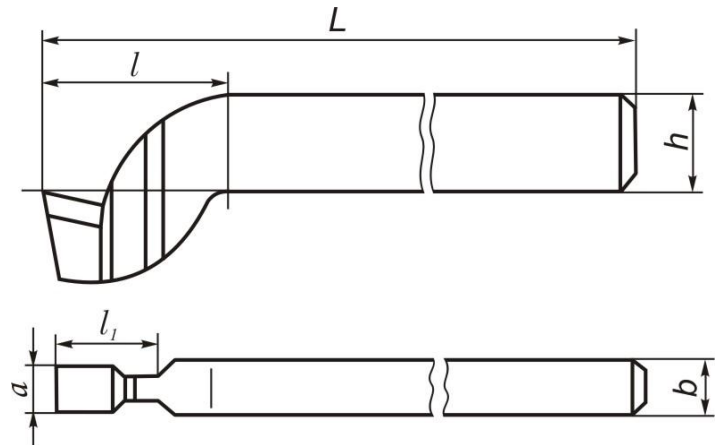

Изготавливаются под заказ